

FICHE TECHNIQUE

Laminoir à Plateau Manuel

Japan Kneader RS301

Le **Japan Kneader RS301** est le modèle professionnel grand format de la gamme Japan Kneader. Conçu pour les boulangeries, pâtisseries et restaurants exigeants, il permet de laminer toutes pâtes (croissants, viennoiseries, feuilletage, pizza, tartes) sans aucune électricité — un atout écologique et économique majeur. Fabriqué au Japon avec une précision d'exception.

SPÉCIFICATIONS TECHNIQUES

Référence	Japan Kneader RS301 (MM)
Code douanier (SH)	8438 10
Dimensions ouvert	1 790 x 730 x 270 mm
Dimensions fermé (replié)	730 x 270 mm
Poids de la machine	12 kg
Plateau de travail (SB-07)	1 200 x 550 mm
Largeur de laminage max.	550 mm (21,6")
Réglage de l'épaisseur	1 à 27 mm (réglage à une main)
Capacité de pâte	Jusqu'à 3 000 g par fournée
Alimentation	Aucune — 100 % manuel
Matériau du plateau	Polypropylène alimentaire
Pays de fabrication	Japon

CARACTÉRISTIQUES & AVANTAGES

■ Réglage à une seule main — Ajustement précis de l'épaisseur sans interrompre le travail.	■ Grand format professionnel — Plateau XL 1 200 x 550 mm, jusqu'à 3 kg de pâte.
■ Plateau auto-avançant — Pression uniforme sur toute la longueur, comme un laminoir électrique.	■ Polyvalent — Croissants, feuilletage, pizza, tartes, viennoiseries et plus.
■ 100 % sans électricité — Manuel, écologique, aucun branchement nécessaire.	■ Matériaux alimentaires — Polypropylène food-grade, facile à nettoyer.
■ Design pliant compact — Se replie à 730 x 270 mm pour un rangement facile.	■ Fabriqué au Japon — Précision mécanique et durabilité garanties.

APPLICATIONS

✓ Viennoiseries & Feuilletage	✓ Pizzas & Pains plats
✓ Croissants & Danish	✓ Fonds de tarte & Quiches
✓ Pâte feuilletée & Mille-feuille	✓ Biscuits & Sablés

iBoulange est l'importateur officiel des produits Japan Kneader en France.

Pour toute commande ou renseignement complémentaire, contactez notre équipe iBoulange : contact@iboulange.com | www.iboulange.fr

Dimensions & Croquis Techniques

Dough Sheeter: RS301

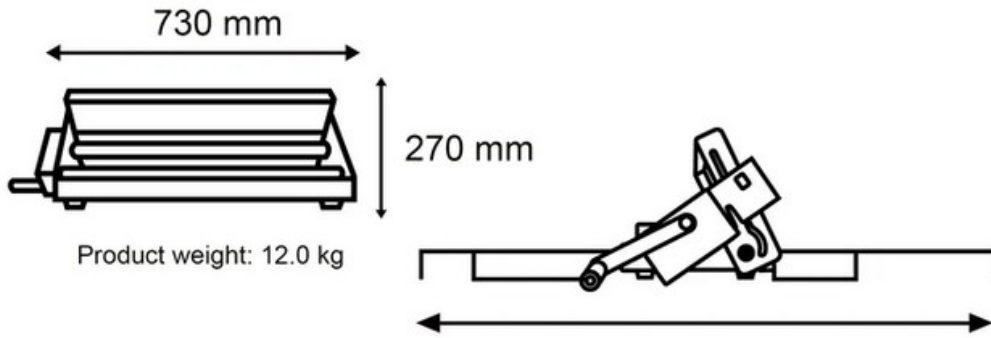

Sheeter Board: SB-07

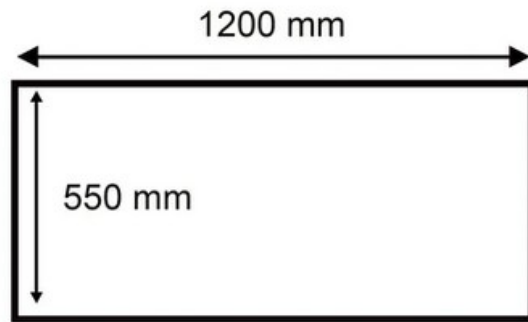

Product weight: 3.8 kg